

# SMARTLIFE



**SECARROPAS**  
SL-HPD09

## **MANUAL DE INSTRUCCIONES**

Este producto es sólo para uso doméstico.  
Lea todas las instrucciones antes de usar.



Antes de utilizar el producto, lea atentamente el manual de usuario y consérvelo para futuras referencias.  
Antes de enchufarlo, examine si el tomacorriente está correctamente conectado a tierra para garantizar su seguridad.

## MEDIDAS IMPORTANTES DE SEGURIDAD

Al usar electrodomésticos, siga siempre las precauciones básicas de seguridad, incluso las siguientes:

1. El aparato no está diseñado para ser utilizado por personas (incluidos niños) con capacidades físicas, sensoriales o mentales reducidas, o con falta de experiencia y conocimiento, a menos que una persona responsable de su seguridad les haya dado supervisión o instrucciones sobre el uso del aparato.
2. Los niños deben ser supervisados para asegurarse de que no jueguen con el aparato.
3. Si el cable de alimentación está dañado, debe ser reemplazado por el fabricante, servicio técnico autorizado o personas con calificaciones similares para evitar un peligro.
4. Los niños no deben jugar con el aparato. La limpieza y el mantenimiento del usuario no deben ser realizados por niños sin supervisión.
5. La secadora no debe secar tejidos que han sido lavados con productos químicos industriales.
6. El filtro de pelusas debe limpiarse con frecuencia.
7. No se debe permitir la acumulación de hilachas alrededor de la secadora.
8. No seque artículos que no hayan sido lavados previamente.
9. Artículos que han sido manchados con sustancias tales como aceite de cocina, acetona, alcohol, gasolina, queroseno, manchan.
10. Los artículos que se hayan manchado con sustancias tales como petróleo, acetona, alcohol, gaolina, queroseno, quitamanchas, aguarras, ceras y removedores de cera, se deben lavar en agua caliente con una cantidad adicional de detergente antes de secarse en la secadora.
11. Los artículos como goma espuma (látex), gorros de ducha, textiles impermeables, artículos respaldo de goma y ropa o almohadas con almohadillas de goma espuma no deben secarse en la secadora.
12. Deben usarse suavizantes de telas o productos similares, tal como se especifica en las instrucciones del suavizante de telas.
13. El aire de escape no debe descargarse en una tubería que se utiliza para extraer los humos del gas de combustión del aparato u otros combustibles.
14. El aparato no debe instalarse detrás de una puerta con llave, una puerta deslizante o una puerta con una bisagra en el lado opuesto al de la secadora de tal manera que no permita la apertura total de la puerta de la secadora.
15. Al exponer artículos manchados con aceite a una fuente de calor como es el caso de una secadora, puede crear un riesgo de incendio.
16. El aparato no debe girarse durante el uso o mantenimiento normal.
17. Retire todos los objetos de los bolsillos de las prendas, como encendedores y fósforos.
18. Las aberturas de ventilación en la base, no deben ser obstruidas por una alfombra.

19. Los niños menores de 3 años deben mantenerse alejados a menos que sean supervisados continuamente.
20. El enchufe debe ser accesible después de la instalación.
21. Retire todo el packaging antes de utilizar el aparato, de lo contrario podría ocasionar daños graves.

### **⚠ PELIGRO**

- Nunca detenga la secadora antes de que haya terminado el ciclo de secado ya que podría ocasionar daños graves.
- El aparato no debe suministrarse a través de un dispositivo de conmutación externo, como un temporizador, o conectado a un circuito que se enciende y apaga regularmente mediante una utilidad.



#### **Eliminación correcta del producto:**

Esta marca indica que este producto no debe desecharse con otros desechos domésticos. Para evitar posibles daños al medio ambiente o la salud humana derivados de la eliminación no controlada de residuos, reciclelo de manera responsable para promover la reutilización sostenible de los recursos materiales. Para devolver su dispositivo usado, utilice los sistemas de devolución y recolección o póngase en contacto con el distribuidor donde adquirió el producto. Pueden tomar este producto para reciclarlo de manera segura para el medio ambiente.

## INSTRUCCIONES DE SEGURIDAD

### Fuente de alimentación y puesta a tierra.

La secadora emplea una corriente alterna con la tensión y frecuencia nominales. Cuando el voltaje oscila entre el 6% de la tensión nominal, la secadora puede funcionar normalmente.

Un tomacorriente especial con una capacidad  $\geq 10$  A es lo correcto y se debe colocar junto a la secadora para mayor comodidad y seguridad. El método utilizado para la conexión del zócalo es el que se muestra a continuación.

Para estar seguro, realice las mejoras lo antes posible de acuerdo con las reglas y sugerencias mencionadas anteriormente.

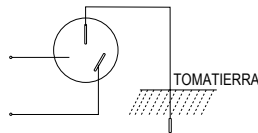

### **⚠ PELIGRO**

El enchufe y el cable de puesta a tierra deben ser instalados por un electricista calificado para evitar la instalación incorrecta, si usa un enchufe para garantizar la seguridad del uso de la electricidad. El cable de alimentación de la secadora utiliza una conexión Y, si el cable de alimentación está dañado, debe ser sustituido por el fabricante, su agente de servicio o personas cualificadas de forma que se evita un peligro. No conectar el cable de conexión a tierra con el cable neutro, puede producir sobrecarga, y es probable que cause el peligro de descarga eléctrica.

### PRECAUCIONES

- No instale o almacene la secadora donde esté expuesta a temperaturas bajo cero, al agua o a la intemperie, esto podría causar daños permanentes que invalidan la garantía del aparato.
- Mantener el área alrededor de la abertura de escape y las áreas adyacentes libres de acumulación de pelusa o polvo y la suciedad. Un puerto obstruido puede reducir el flujo de aire.
- Deje finalizar completamente el ciclo de lavado y centrifugado en la lavadora, un centrifugado correcto a alta velocidad reduce el tiempo de secado y ahorra energía.
- No deje pulverizadores con contenido inflamable cerca de la secadora. Una vez que tenga fugas, no toque el enchufe ni el botón de Inicio/Pausa.
- No lave ni seque artículos que se hayan sido lavados o puestos en remojo con sustancias combustibles o explosivas (tales como cera, aceite, pintura, gasolina, desengrasantes, disolvente de limpieza en seco, queroseno etc).
- Nunca intente utilizar este aparato si está dañado o funcionando mal, si está parcialmente desmontado o si hay partes rotas o faltantes, incluyendo un cable o enchufe dañado.
- No permita que los niños jueguen con el aparato. Es necesaria su supervisión si los niños se encuentran cerca de la secadora.
- Por favor no use el aparato con las manos o los pies mojados.
- No coloque plástico, papel o ropa que se pueda quemar o derretir en la parte superior de la secadora durante el funcionamiento.
- El aire de salida no debe estar conectado a un conducto que sea utilizado para expulsar humos de la estufa que quema de gas y otros combustibles.
- No seque artículos que contengan goma, plástico o materiales semejantes como sujetadores almohadados, zapatillas, chanquetas, esteras de baño, alfombras,

baberos, pantalón de bebé, paraguas, bolsas de plástico o almohadas que puedan derretirse o incendiarse. Algunos materiales de goma, cuando son calentados, pueden producir incendios a través de combustión instantánea en determinadas circunstancias.

- La puerta se puede abrir solamente después de que se completó el programa de secado. No debe abrir la puerta antes de la finalización del programa ya que el vapor caliente de la máquina puede quemar la piel.

## INSTALACIÓN

### Descripción del producto

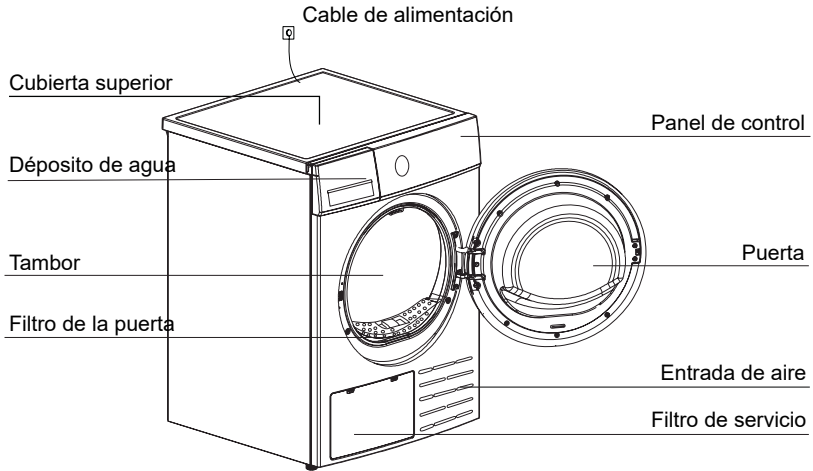

### Accesorios

Las siguientes piezas dependen del modelo. Si su secadora las incluye, recuerde usar guantes para instalarlas siguiendo las instrucciones.

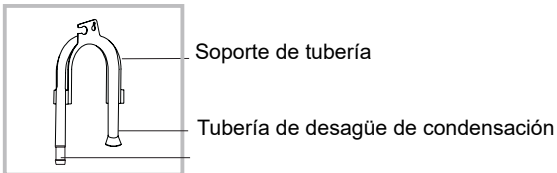

### Instalación

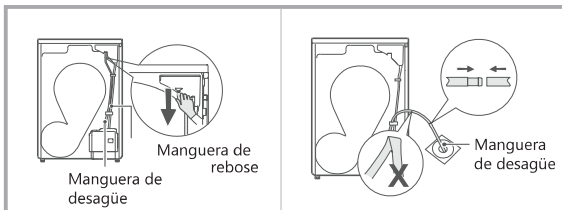

Extraiga la manguera de desagüe superior

Coloque la manguera de desagüe externa en el desagüe del suelo (cuidado de no doblar la manguera de desagüe externa)

**INSTALACIÓN:**

La secadora debe colocarse en un área ventilada a una distancia mínima de 10 cm de la pared. Se sugiere que no haya obstáculos a menos de 1,5 m en frente de la secadora y mantener el área bien ventilada.

Los pies no deben retirarse nunca y no debe colocar el aparato sobre una alfombra, listones de madera o similares que puedan provocar acumulación de calor, interfiriendo con el normal funcionamiento de la secadora.

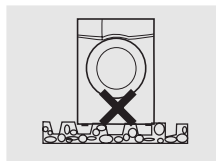
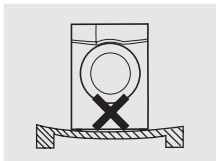
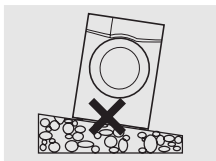
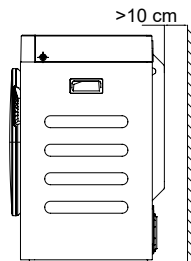
**Nivelado:**

Al instalar la secadora, cóloquela en un piso plano. Si alguno de los pies no están correctamente apoyados, coloque algo en el suelo para que sea estable.

**NOTA:**

Si la secadora no se coloca horizontalmente (el ángulo de inclinación no es más de 2°) el aparato funcionará desequilibrada o dejará de funcionar algunas veces.

**Aviso al instalar:**

- No instale la secadora al aire libre ni la coloque donde pueda ser fácilmente dañada por la lluvia.
- No coloque la parte posterior de la secadora cerca de una cortina en un lugar expuesta al viento.
- No coloque la secadora cerca de un área inflamable o de gas.



## OPERACIONES

### Inicio rápido

**NOTA:** Antes de usar, asegúrese de que esté instalado.

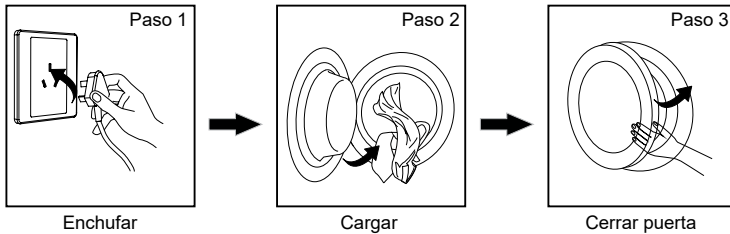

### Secado

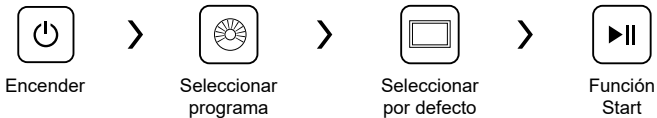

### Después de secar

Pitido final o aparecerá un "0:00" en el display

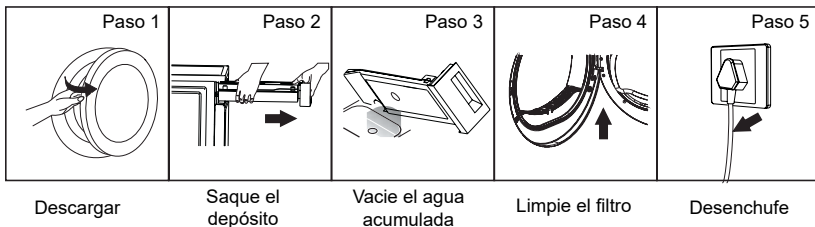

### Antes de cada secado

1. No toque la secadora durante 2 horas luego de transportarla.
2. Antes del primer uso, siga los siguientes pasos para limpiar el interior del tambor: Coloque algunos paños limpios dentro, conecte a la corriente, pulse On/Off, Elija un programa rápido como "Refrescar" y pulse el botón "Inicio/Pausa", cuando finalice el programa, siga los pasos de la sección Limpieza y Cuidado para limpiar el filtro de la puerta. Durante el secado, el flujo de aire y la bomba pueden producir ruidos, esto es completamente normal.
3. Antes de secar, gire bien la ropa en la lavadora. La alta velocidad de centrifugado puede reducir el tiempo de secado y ahorrar el consumo de

energía.













4. Para un resultado de secado uniforme, ordene la ropa según el tipo de tela y el programa de secado.
5. Antes de secar, cierre los cierres, los ganchos y los ojales, los botones, la correa de tela, etc.
6. No seque la ropa en exceso, ya que la ropa seca puede arrugarse fácilmente.
7. No secar los artículos que contienen caucho o materiales elásticos similares.
8. La puerta se puede abrir solo después de que el programa de la secadora haya finalizado ya que el vapor caliente puede quemar la piel.
9. Limpie el filtro de pelusas y el recipiente vacío después de cada uso para evitar la extensión del tiempo de secado y el consumo de energía.
10. No seque ropa después del proceso de limpieza en seco.
11. El peso de referencia de la ropa es el siguiente:

 <b>Mixto</b> (800g)	 <b>Camperas</b> (800g de algodón)	 <b>Jeans</b> (800g)	 <b>Toallas</b> (900g de algodón)
 <b>Sábanas</b> (600g de algodón)	 <b>Uniformes</b> (1120g)	 <b>Pijamas</b> (200g)	 <b>Camisas</b> (300g de algodón)
 <b>Camisetas</b> (180g de algodón)	 <b>Ropa interior</b> (70g de algodón)	 <b>Medias</b> (50g mixto)	

**NOTA:**

- Nunca sobre cargar
- No apto para textil impermeable. La secadora podría dañarse.
- No apto para tejidos de lana o de seda.

Preste atención a los materiales de su ropa ya que algunos no pueden ser secados en secadora, observe si contiene los siguientes símbolos:

 Secar	 Normal	 No secar con secadora normal	 No secar
 Colgar para secar	 Ecurrir	 Secado plano	 En la sombra
 Lavar en seco	 No lave en seco	 Ciclo normal lavado en seco sin solventes	 Ciclo normal lavado en seco solo solventes de petróleo

## PANEL DE CONTROL

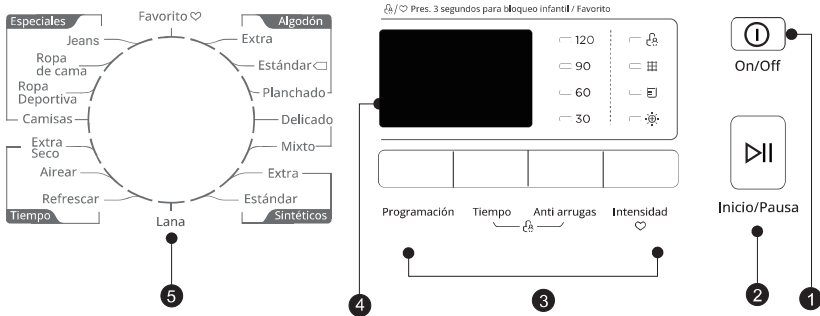

**1- On / Off:** Después de enchufar y cargar, enciende o apague el producto.

**2- Inicio / Pausa:** Ponga en marcha o pause el programa.

**3- Funciones:** Programación / Tiempo / Antiarrugas / Intensidad / Bloqueo para niños.

**4- Display:** La pantalla muestra los ajustes, tiempo restante estimado, opciones y mensajes de estado.







**5- Programas:** Puede seleccionar diferentes ciclos de secado según la necesidad y el tipo de prendas que tenga que secar.

## FUNCIONAMIENTO

- Programación:** Esta función se emplea para retrasar el inicio del programa de secado hasta 24 horas. Cuando se pone en marcha, comenzará una cuenta atrás en el display y el icono de Inicio diferido parpadeará.
  - Cargue las prendas y compruebe que la puerta está bien cerrada.
  - Pulse el botón On/Off y con el mando selector elija el programa deseado.
  - Puede también seleccionar las funciones Anti arrugas o Silencio según sus necesidades.
  - Pulse el botón Programación.
  - Pulse repetidamente el botón Programación para seleccionar el tiempo que desea retrasarlo.
  - Después de pulsar el botón de Inicio/Pausa, la secadora quedará en marcha y el programa de secado comenzará automáticamente cuando el tiempo de retraso concluya.
  - Si pulsa el botón Inicio/Pausa de nuevo, la función de Inicio Diferido quedará pausada.
  - Si quiere cancelar el inicio diferido, pulse el botón On/Off.
- Tiempo:** Cuando seleccione un programa de la sección Tiempo, use este botón para ajustar el tiempo de secado en intervalos de 10 mins.
- Intensidad:** Puede ajustar el nivel de secado de la colada pulsando el botón Intensidad. Hay cuatro niveles.
  - Esta función sólo puede activarse antes de que empiece el programa.

2. Pulse el botón Intensidad repetidamente para aumentar el nivel de secado.
  3. Excepto los programas de Planchado, Delicado, Lana y Tiempo, todos los demás pueden ajustarse con la función Intensidad.
- **Antiarrugas:** Al final del ciclo de secado, la función antiarrugas se activa durante 30 minutos (por defecto) o 120 minutos (seleccionable). Esta función evita que la colada se arrugue, y puede sacar las prendas en cualquier momento mientras esté activo. Todos los programas excepto Airear, Lana y Refrescar tienen esta función.
  - **Favorito:** Se usa para definir y guardar su programa favorito, el que use con más frecuencia.
    1. Seleccione el programa deseado y otras funciones de secado. Mantenga pulsado el botón Intensidad durante 3 segundos hasta que suene el timbre para guardar el programa deseado.
    3. Gire el mando selector a la posición Favorito para iniciar su programa favorito. Si desea cambiar los ajustes de Favorito, repita los pasos (1) y (2).
  - **Bloqueo infantil:**
    1. Esta máquina incorpora un bloqueo especial de seguridad para niños, que puede evitar que los niños pulsen los botones por descuido o realicen una operación inadecuada.
    2. Cuando el ciclo de secado esté en marcha, pulse los botones Antiarrugas y Tiempo durante 3 segundos para iniciar la función de bloqueo infantil.
    3. Cuando la función de bloqueo infantil esté configurada, el display mostrará el icono de bloqueo infantil y todos los botones quedarán inhabilitados excepto el botón On/Off.
    4. Para desactivar la función de bloqueo infantil, deben mantenerse pulsados los botones Antiarrugas y Tiempo durante 3 segundos.

## Display

	Bloqueo infantil
	Tiempo restante/Código de error
	Limpie el filtro (advertencia)
	Intensidad
	Tanque de agua vacío (advertencia)
	Mi ciclo

**Programas Selector de programa**

1. Cuando el display LED se ilumine, gire el mando selector hasta el programa deseado.
2. Seleccione las opciones adicionales Programación, Tiempo, Intensidad, Antiarrugas
3. Pulse el botón Inicio/Pausa.
4. Pulse el botón On/Off después de completar el programa.

**Inicio del programa**

El tambor comenzará a girar cuando el programa comience. El LED de la fase del ciclo se iluminará en el display y se mostrará el tiempo restante del programa.

**Fin del programa**

1. El tambor dejara de girar cuando el programa finalice. El display mostrará "0:00", el LED de fase del ciclo señalará "End" y el resto de LEDs relacionados se iluminaran. La secadora pondra en marcha la función Antiarrugas si el usuario no retira las prendas. Pulse el boton On/Off tras vaciar la secadora para apagarla y desconectela de la corriente.
2. Si tiene algún problema, consulte la sección Solución de problemas, en caso de que haya algún error inesperado durante el proceso de secado o si la secadora muestra un código de error.

**Tabla de programas de secado**

Programas		Carga máxima	Aplicación / Propiedades	Inicio Diferido	Tiempo
Algodón	Extra	8 kg	Ropa de algodón de una o varias capas se seque completamente.	S	N
	Estándar				
	Planchado		Ropa de algodón de una sola capa permanezca húmeda para el planchado.		
Delicado		1 kg	Ropa delicada que se pueda secar / ropa recomendada lavar a mano a baja temperatura.	S	S
Mixto		3.5 kg	Tejidos mixtos de algodón y sintéticos.	S	N
Sintético	Extra	3.5	Tejidos sintéticos gruesos o de varias capas para que se sequen completamente.	S	N
	Estándar		Tejidos sintéticos finos, que no se planchan. Como camisas de fácil cuidado, ropa de bebé o medias.		
Lana		1 kg	Refrescar prendas de lana y hacerlos más frescos y esponjosos.	S	N

Tabla de programas de secado

Especiales	Jean	4 kg	Para secar jeans o ropa de ocio que se centrifuga a gran velocidad en la lavadora.	S	N
	Ropa de cama	4 kg	Ropa de cama, sábanas u otros artículos grandes.		
	Ropa deportiva	3 kg	Ropa deportiva y tejidos finos de poliéster, que no se planchan.		
	Camisas	1 kg	Ropa de fácil cuidado, como camisas y blusas equipadas con función antiarrugas para el mínimo esfuerzo en el planchado. Coloque la ropa sin apretar en la secadora, una vez seca, sáquela rápidamente y cuélguela en una percha.		
Favorito			Define y guarde su programa favorito.	S	N/A
Tiempo	Extra seco		Para secar artículos individuales o completar el proceso de secado, como camperas, almohadas o artículos voluminosos. De 10 a 150 min. (en intervalos de 10 min.)	S	S
	Airear		Para ventilar artículos sin calentar. De 10 a 150 min (en intervalos de 10 min.)		
	Refrescar	1 kg	Refrescar la ropa guardada en un ambiente cerrado durante mucho tiempo o para eliminar olores. De 20 a 220 min. (en intervalos de 10 min.)		

**Nota:**

- Los tejidos gruesos o de varias capas, como las camperas, etc, no son fáciles de secar. Es mejor elegir el programa Algodón Extra o utilizar la función "Intensidad".
- Como los tejidos irregulares, gruesos y de varias capas no son fáciles de secar, es mejor elegir el programa de secado por tiempo adecuado para secarlos completamente si algunas partes de la ropa todavía están húmedas al terminar el programa.

## MANTENIMIENTO

### Limpieza y cuidado

#### Vaciado del depósito de agua:

- Extraiga y sostenga el depósito de agua con las dos manos.
- Incline el depósito y vacíe el agua acumulada.
- Coloquelo nuevamente.

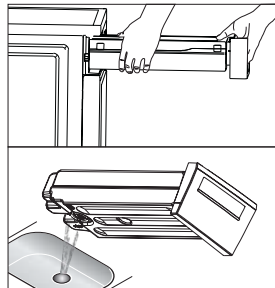

#### NOTA:

- Vacíe el depósito después de cada uso. Una vez que el recipiente de agua esté lleno, el programa se detendrá y la palabra "Full" se iluminará en la pantalla. Después de vaciar el recipiente, la secadora se puede reiniciar pulsando el botón Iniciar / Pausar.
- No beba el agua acumulada.
- No use la secadora si no está colocado el depósito de agua.

#### Limpieza del filtro de la puerta:

1. Abra la puerta.
2. Saque el filtro de la puerta.
3. Abra el filtro y retire las pelusas del filtro, puede limpiarlo con agua.
4. Seque bien el filtro de la puerta antes de volver a instalarlo.

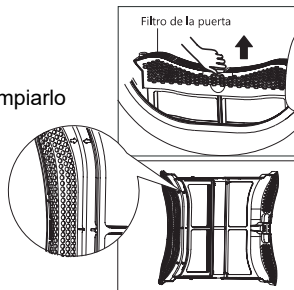

**Nota:** Tenga en cuenta la orientación correcta antes de instalar el filtro.

#### Limpieza del intercambiador de calor

**Atención:** No toque el intercambiador con la mano, podría ocasionarle lesiones.

- Retire la pelusa del intercambiador de calor cuando sea necesario, aprox. cada 3 meses, con un aspirador con cepillo para quitar el polvo.
- No lo presione al limpiarlo o podría dañarse y el secarropas dejaría de funcionar si las aletas de refrigeración están dañadas o dobladas.

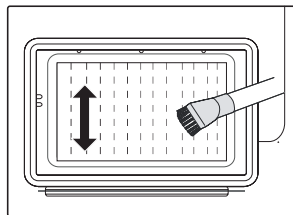

Problema	Causa	Solución
El secado no empieza.	<ul style="list-style-type: none"> <li>- Corte de energía.</li> <li>- El enchufe de alimentación no está bien conectado.</li> <li>- La ropa supera la capacidad.</li> <li>- El fusible de temperatura está cortado.</li> </ul>	<ul style="list-style-type: none"> <li>- Espere a que se encienda la electricidad.</li> <li>- Compruebe la toma de corriente, asegurándose de que esté correctamente enchufado.</li> <li>- La ropa no puede exceder los 3 kg.</li> <li>- Una persona calificada debe restaurar el fusible de temperatura.</li> </ul>
Huele a quemado.	<ul style="list-style-type: none"> <li>- El filtro está sucio.</li> <li>- El tubo de escape está sucio.</li> </ul>	<ul style="list-style-type: none"> <li>- Asegúrese de limpiar el filtro regularmente.</li> <li>- Limpie el vapor.</li> </ul>
Ropa muy seca.	<ul style="list-style-type: none"> <li>- El secarropas está demasiado lleno.</li> <li>- No haber retirado las prendas en el momento que finalizó el secado.</li> <li>- La ropa no está clasificada adecuadamente.</li> <li>- La temperatura es demasiado alta.</li> </ul>	<ul style="list-style-type: none"> <li>- Asegúrese de que el secarropas no esté demasiado lleno.</li> <li>- Saque la ropa al momento de terminar el secado.</li> <li>- Observe la etiqueta de la ropa.</li> </ul>
La ropa se achica.	<ul style="list-style-type: none"> <li>- Demasiado seco.</li> </ul>	<ul style="list-style-type: none"> <li>- Observe la etiqueta de la ropa, si se enocoge fácilmente, debe verificar la ropa tras cada secado. Retire la ropa cuando aún esté ligeramente húmeda y cuélguela hasta que se termine de secar.</li> </ul>
Bolas de pelo en las prendas de ropa.	<ul style="list-style-type: none"> <li>- Es normal que las fibras sintéticas provoquen bolas de pelos.</li> </ul>	<ul style="list-style-type: none"> <li>- Use suavizantes de telas para lubricar las fibras.</li> </ul>

Cuando el secarropas esté en funcionamiento, el sonido puede causar:

- **Alarma de vibración:** debido a la rotación e impacto de las prendas mojadas pesadas, podrán existir ruidos y vibración.
- **Impactos de aire:** Cuando esté secando, el aparato producirá vapor que saldrá del tubo y provocará impactos con la parte inferior del tubo interno.



**Descripción de otras funciones**

Código de error	Descripción	Acción tras fallo denunciado
E32	Error del sensor de la humedad.	Ponganse en contacto con el Servicio Técnico Autorizado.
E33	Error del sensor de temperatura.	
E82	Error de comunicación de la PCB	

**Nota:**

- La capacidad nominal es la capacidad máxima. Cada vez que cargue ropa, asegúrese de que no se supere la capacidad nominal.
- No instale la secadora en una habitación a una temperatura cercana al punto de congelación o en un lugar en el que puede que se produzcan heladas, ya que es posible que la secadora no funcione correctamente.



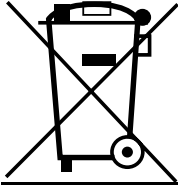

## MEDIOAMBIENTE

No deseche el artefacto con los residuos domésticos normales.  
Llévelo a un punto de recolección oficial para su reciclaje.  
Al hacerlo, contribuye con el cuidado del medioambiente.

## SERVICIO TÉCNICO

**SERVICE AT:** Luis Surraco 2481 / Tel.: 2203 5997.

**Power Reparaciones:** Tel.: 2506 1360 / powerreparación@gmail.com

**Para más información de servicios técnicos en el interior del país  
visite [www.smartlife.com.uy](http://www.smartlife.com.uy)**

### ESPECIFICACIONES Y CARACTERÍSTICAS:

Origen: China.

Voltaje nominal: 220-240V ~ 50Hz.

Potencia nominal: 800W.

# SMARTLIFE

En **Uruguay:** Importado, distribuido y garantizado por  
Visuar Uruguay S.A. Ruta 101 Km. 28.600, Canelones,  
Uruguay. RUT N° 216175440017. [www.visuar.com.uy](http://www.visuar.com.uy)



